

HOTAS

ドリル研磨機 DG-34 部品展開図

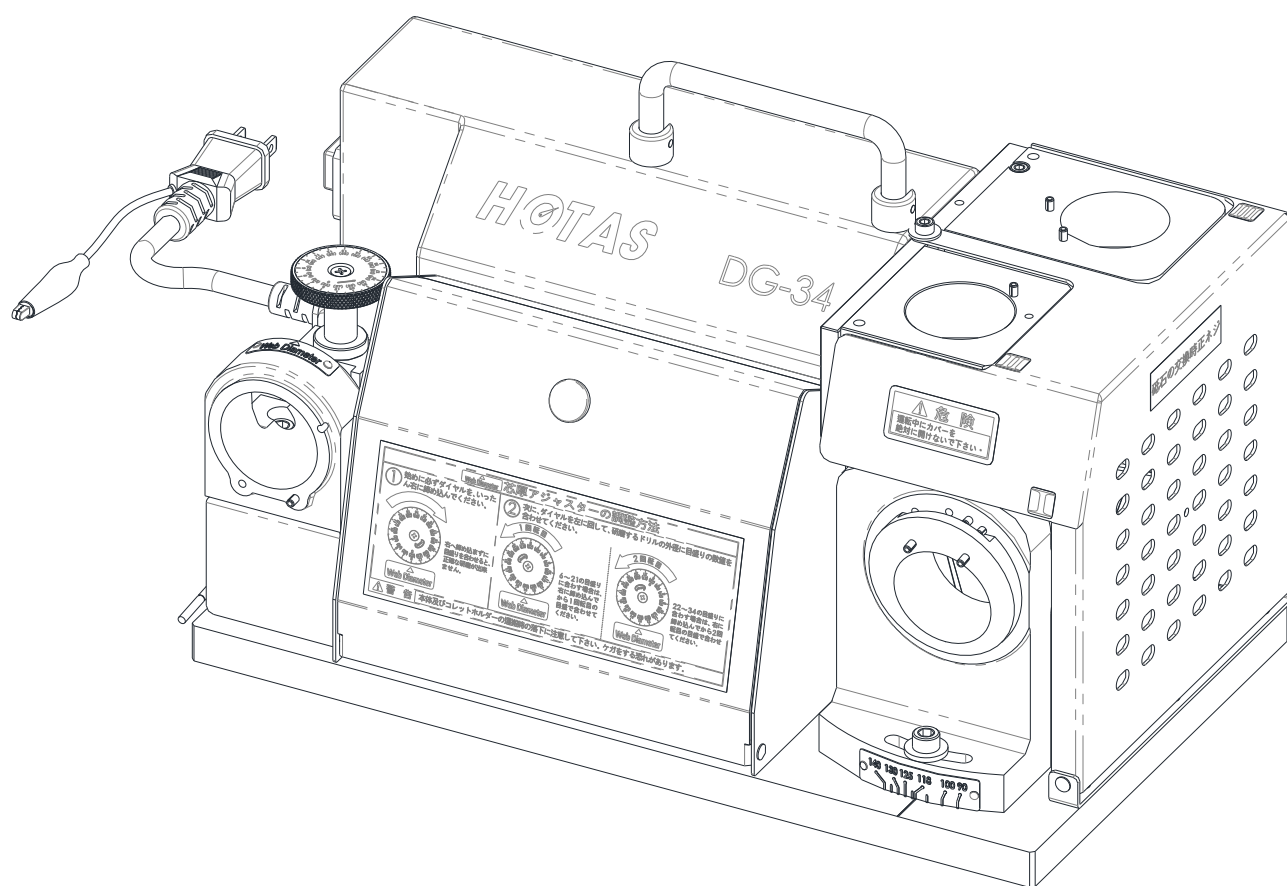

(株)ホータス
大阪市西淀川区千舟2-8-28
TEL:06-6474-3908
FAX:06-6474-3298
製表:2014/11/25

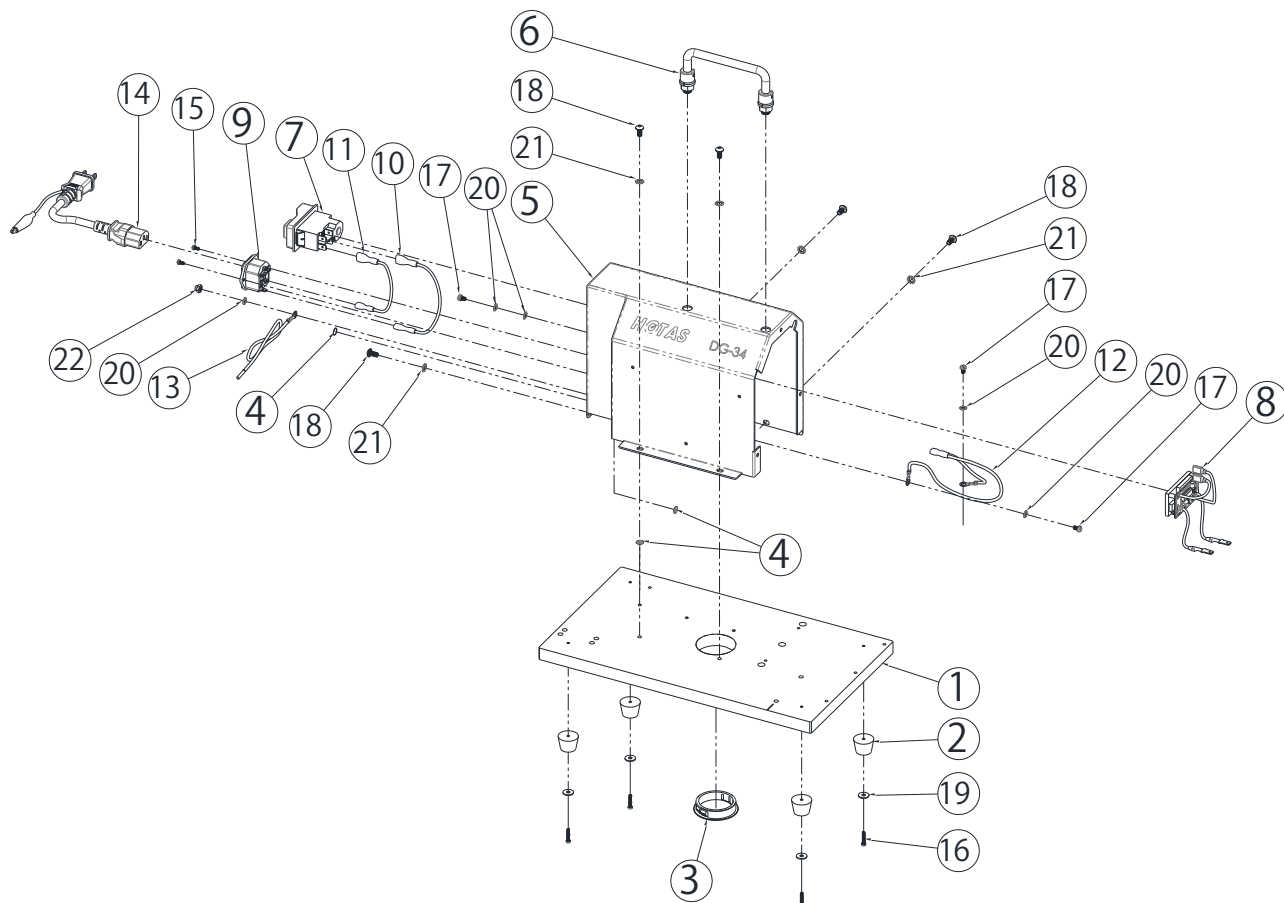

品名	数量	
1 DG-34用 底钣	1	
2 研磨台 脚(ゴム)	4	
3 キャップ	1	
4 アース接続シール	3	
5 モーターカバー(緑)	1	
6 ハンドル	1	
7 電源スイッチ	1	
8 モータースロースターター	1	2014年10月より それ以前は整流器
9 AC電源差込口 ヒューズ付き	1	
10 黒色線 25cm	1	
11 白色線 25cm	1	
12 アース線 25CM	1	
13 アース線 180CM	1	
14 電源ケーブル(アース線付き)	1	
15 M03L06 ネジ	2	
16 M03L15 ネジ	4	
17 M04L06 ネジ	3	
18 M05L10 ネジ	5	
19 M4 六角ボルト 12.0×1.0	4	
20 ワッシャー	5	
21 ワッシャー	5	
22 六角ナット	1	

DG-34 部品展開図No2

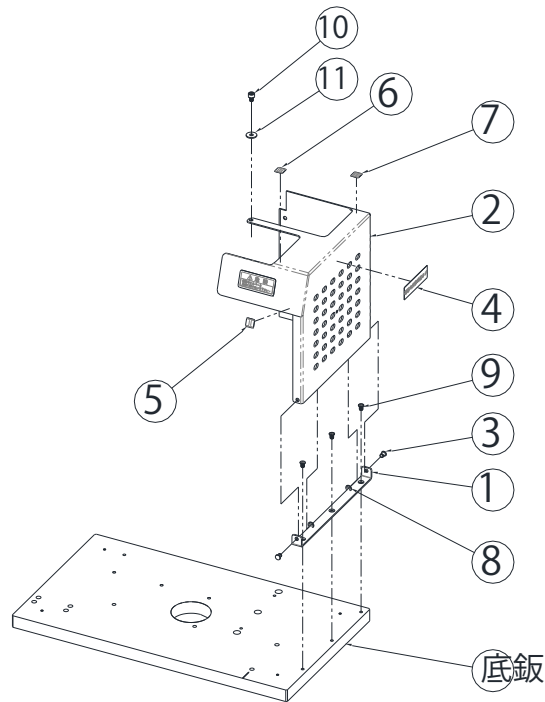

番号	品名	数量	
1	砥石カバー留め具 (緑)	1	1,2,3,8 セット商品
2	砥石カバー(緑)	1	
3	固定ピン	2	
4	砥石取外しシール	1	
5	シール	1	
6	シール	1	
7	シール	1	
8	Cリング	2	
9	M04L06 皿ネジ	3	
10	M04L06 六角ネジ	1	
11	ワッシャー	1	

DG-34部品展開図No3

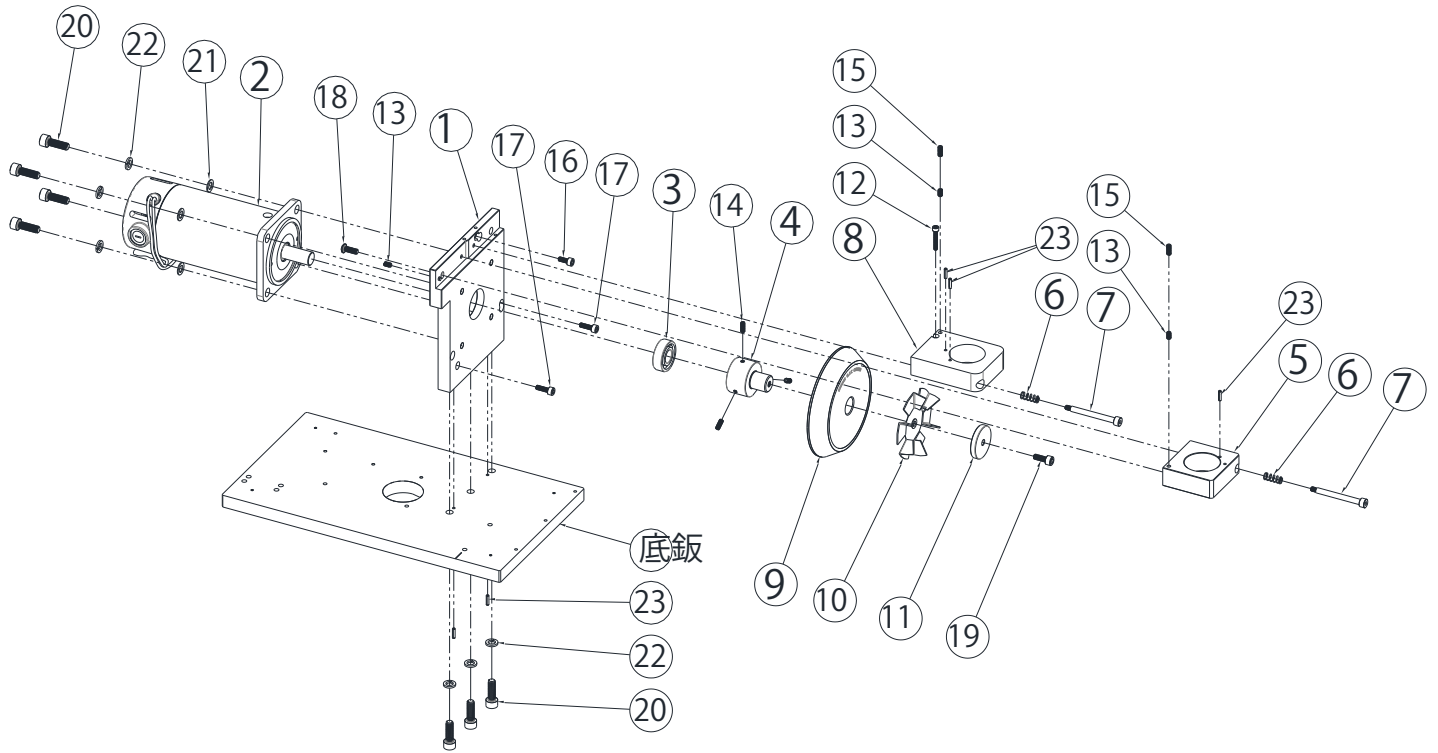

番号	品名	数量	
1	モーター取付板	1	2,3,4セット商品 PG-M500
2	モーター (AC100V)	1	
3	ベアリング	1	
4	フランジ	1	
5	II シンニング台	1	
6	スプリング	2	
7	シンニング台用ホーローセット	2	
8	III シンニング台	1	
9	CBN砥石	1	
10	砥石押さえ用ファン	1	
11	ワッシャー	1	
12	M04L25 六角ネジ	1	
13	M05L08 六角ネジ	3	
14	M05L12 フランジ用ホーローセット	3	
15	M05L12 シンニング用ホーローセット	2	
16	M05L12 六角ネジ	1	
17	M05L16 六角ネジ	2	
18	M06L16 六角ネジ	1	
19	M06L16 六角ネジ	1	
20	M08L25 六角ネジ	7	
21	M8 14.0x1.0- ワッシャー	4	
22	M8 13.6x1.9- ワッシャー	7	
23	D03L12 ピン	5	

DG-34 部品展開図 No4

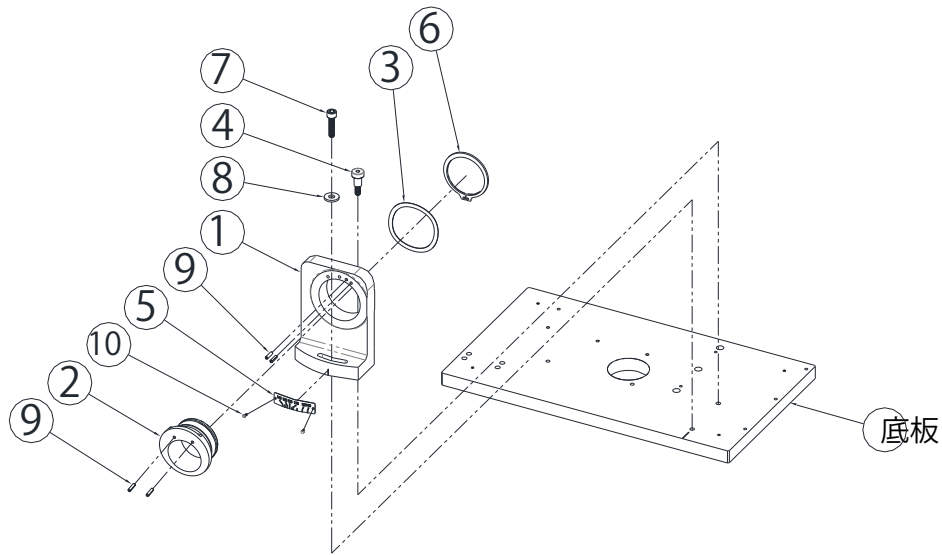

研磨台

番号	品名	数量
1	研磨台 90度~140度	1
2	研磨台ローター	1
3	ワッシャー	1
4	固定釘	1 現行の固定釘で固定された刻印プレートは取り外し不可
5	角度刻印プレート 90~140	1 旧タイプの角度シールは取り外し可
6	Cリング	1
7	M06L25 角度調整固定ネジ	1
8	ワッシャー M6 16.0x2.0-	1
9	ピン D03L12	4
10	ピン	2

研磨台ローターセット 2,9x2,3,6 セット商品

PG-GBS 研磨台 1,10,5,9,8,4,7 セット商品

研磨台ローター Cリングを外すにはスナップリングプライヤーが必要です。

P-GBS研磨台+ローターセット 1~10 セット商品

ドリル研磨機DG-34部品分解図No5

位置決め調整台

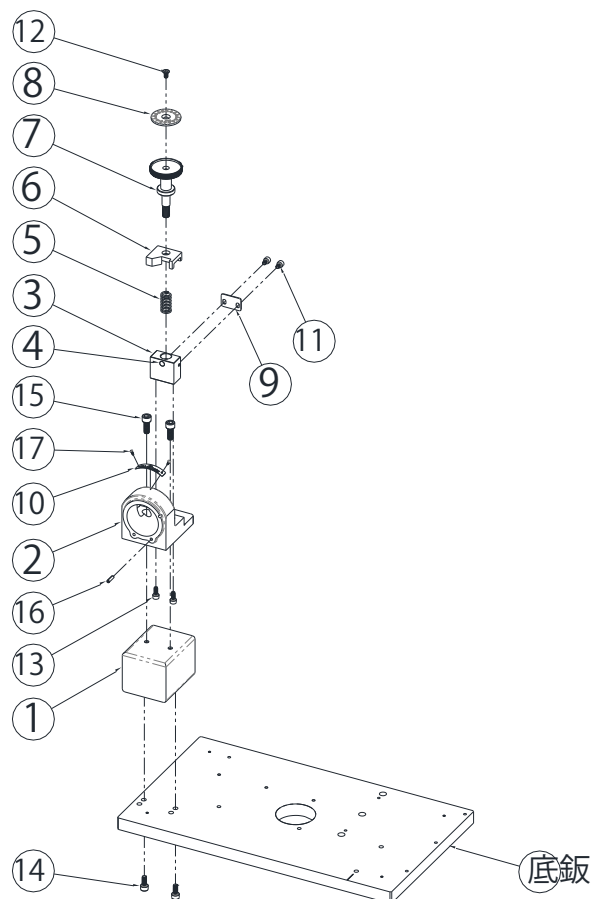

1	位置決め調整台固定台	1	
2	位置決め調整台ベース	1	
3	位置決め調整台ブロック	1	3,4,6セット商品
4	位置決め調整台 鋼チップ	1	
5	位置決め調整台 スプリング	1	
6	位置決め調整台 ブロックカバー	1	
7	位置決め調整ダイヤル	1	
8	DG-34 用位置決め調整ダイヤルメモリ	1	12,8,7 セット商品
9	位置決め調整台 高さ補正板	1	
10	ラベル	1	
11	六角ボルト M04L06	2	
12	プラスネジ M04L08	1	
13	六角ボルト M04L10	2	
14	六角ボルト M05L12	2	
15	六角ボルト M06L16	2	
16	六角ボルト D03L12	1	
17	ピン	2	

位置決め調整ダイヤルの交換、修理は調整等が必要な為基本的に弊社での作業になります。

ドリル研磨機DG-34 部品展開図No6

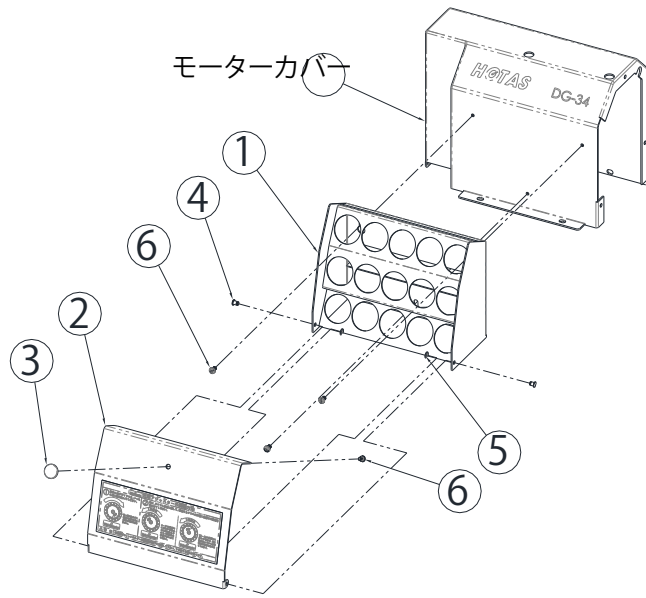

1	DG-25/DG-34コレット収納ケース	1	1~6セット商品
2	コレット収納ケース蓋	1	
3	コレット収納ケース取っ手	1	
4		2	
5		2	
6	M04L06 +ネジ	4	

ドリル研磨機 DG-34部品展開図No7

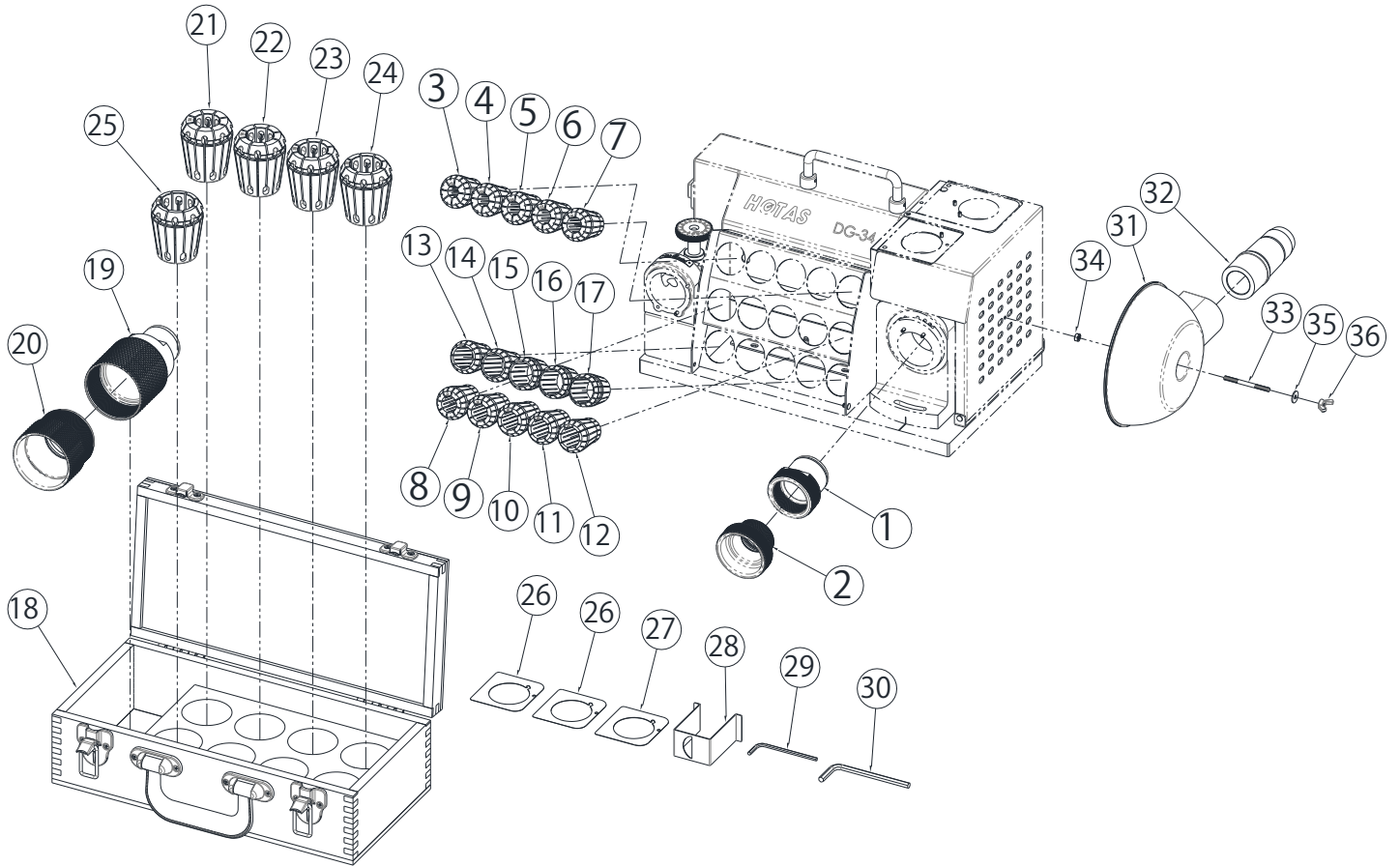

番号	品名・型式	数量	番号	品名・型式	数量
1	コレットホルダー PG-CH 1,2セット商品	1	25	ER50 34.0 コレット PG-ER50-34	1
2	コレットホルダー締付ナット	1	26	シンニング調整シム (0.1 mm)	2
3	ER32 12.0 コレット PG-C12	1	27	シンニング調整シム (0.3 mm)	1
4	ER32 13.0 コレット PG-C13	1	28	パラレルチェッカー	1
5	ER32 14.0 コレット PG-C14	1	29	L型六角レンチ 3.0mmx9cm	1
6	ER32 15.0 コレット PG-C15	1	30	L型六角レンチ 5.0mmx12cm	1
7	ER32 16.0 コレット PG-C16	1	31	吸塵アダプター	1
8	ER32 17.0 コレット PG-C17	1	32	吸塵アダプター筒	1
9	ER32 18.0 コレット PG-C18	1	33	吸塵アダプター取付ネジ M04L50	1
10	ER32 19.0 コレット PG-C19	1	34	吸塵アダプター取付ボルトナット M04D08	1
11	ER32 20.0 コレット PG-C20	1	35	ワッシャー M4 12.0x1.0-	1
12	ER32 21.0 コレット PG-C21	1	36	蝶ネジ M04D10	1
13	ER32 22.0 コレット PG-C22	1			
14	ER32 23.0 コレット PG-C23	1			
15	ER32 24.0 コレット PG-C24	1			
16	ER32 25.0 コレット PG-C25	1			
17	ER32 25.4 コレット PG-C25.4	1			
18	DG34用コレット、コレットホルダー収納木箱	1			
19	コレットホルダー PG-CH38 19,20セット商品	1			
20	コレットホルダー締付ナット	1			
21	ER50 26.0 コレット PG-ER50-26	1			
22	ER50 28.0 コレット PG-ER50-28	1			
23	ER50 30.0 コレット PG-ER50-30	1			
24	ER50 32.0 コレット PG-ER50-32	1			