

HOTAS

DG-52X 円錐型ドリル研磨機 部品展開図

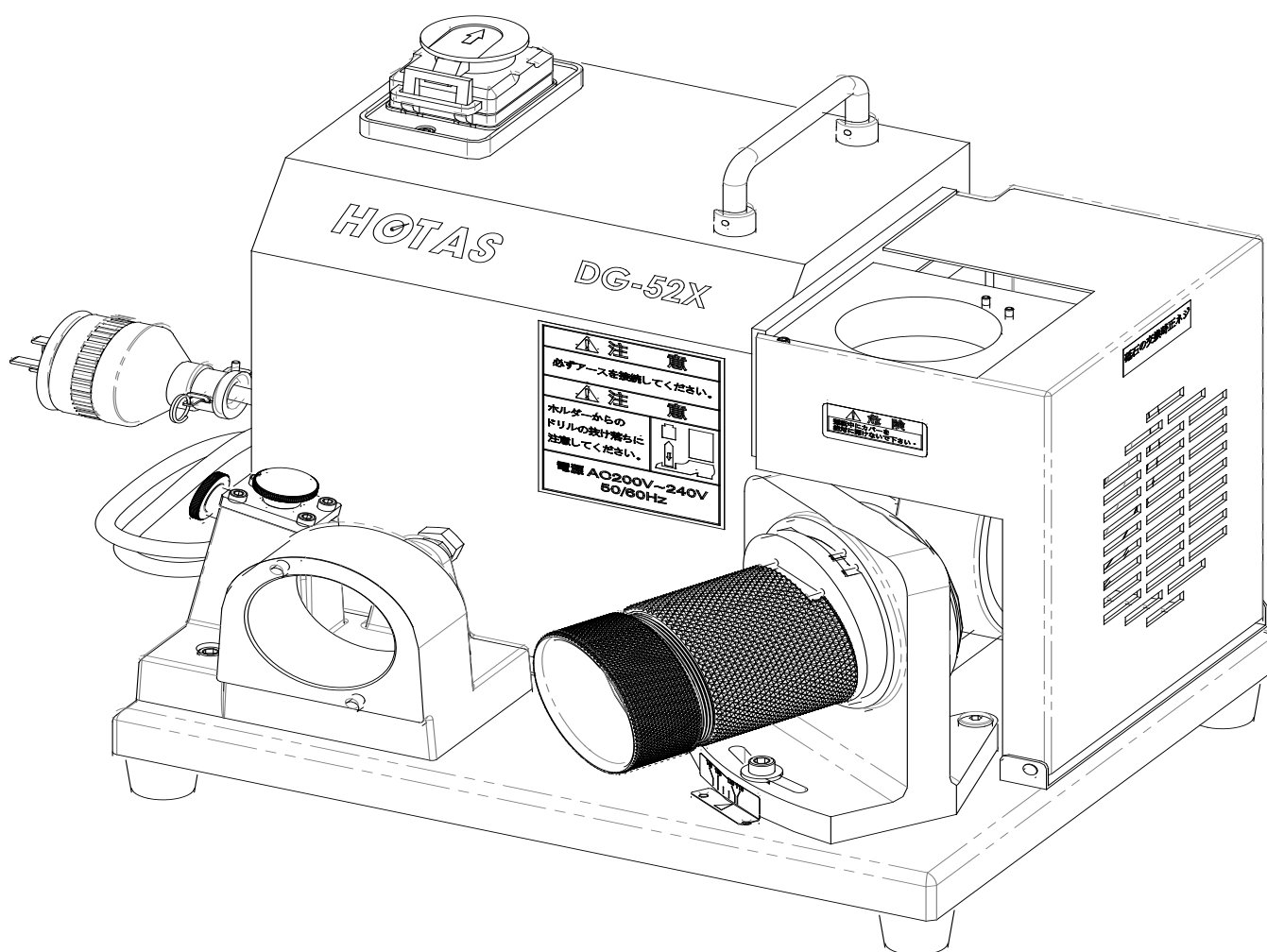

(株)ホータス
大阪市西淀川区千舟2-8-28
TEL: 06-6474-3908
FAX: 06-6474-3298

DG-52X 部品展開図P1

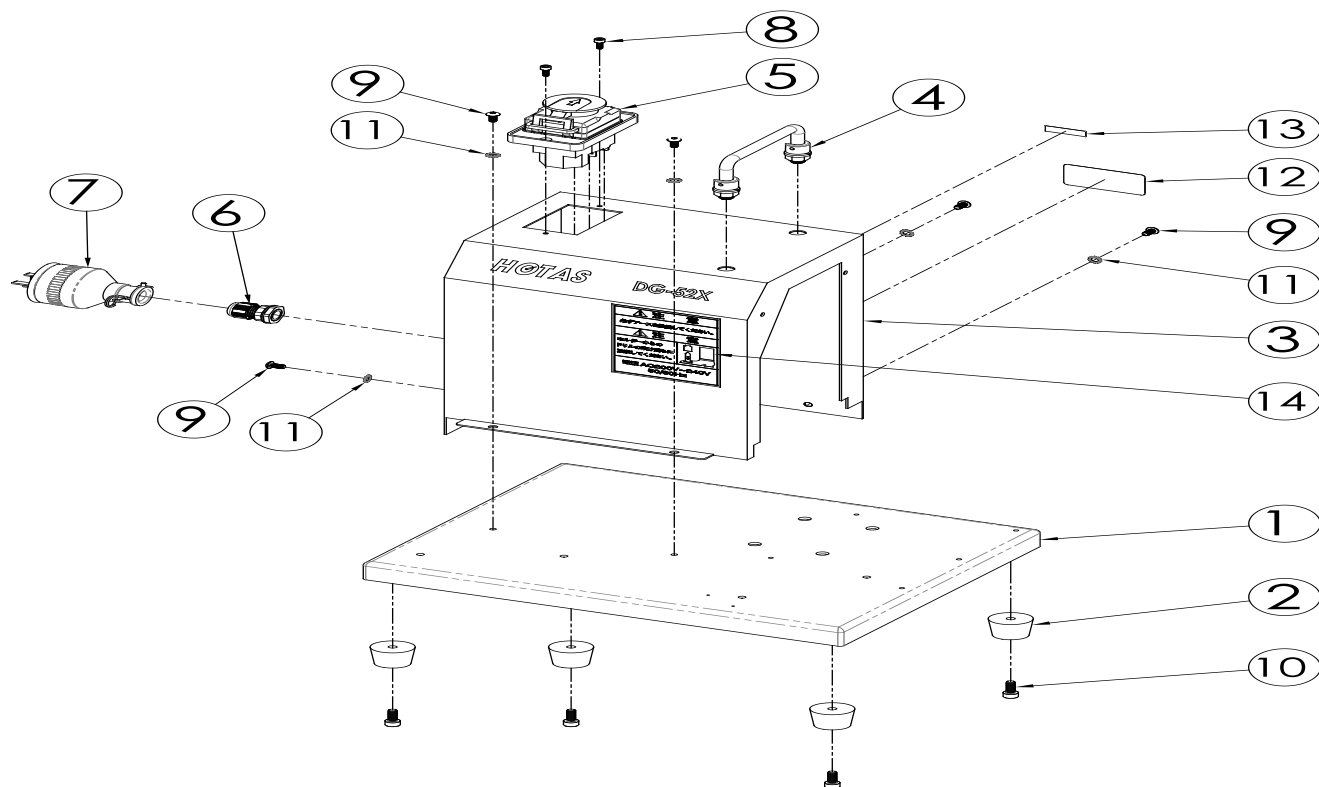

No	名称	数量	備考
1	DG-52X 底钣ベース	1	
2	ゴム脚	4	
3	DG52Xモーターカバー	1	
4	ハンドル	1	
5	三相電源スイッチ(220V)	1	
6	電源ケーブル固定カバー	1	
7	電源ケーブル差込口	1	
8	M04L10 六角ネジ	2	
9	M05L10 六角ネジ	5	
10	M06L16 六角ネジ	4	
11	M5 ワッシャー 9.6x0.6-	5	
12	ロゴシール(HOTAS)	1	
13	原産地シール(Made in Taiwan)	1	
14	DG-52X 警告シール	1	

DG-52X 部品展開図P2

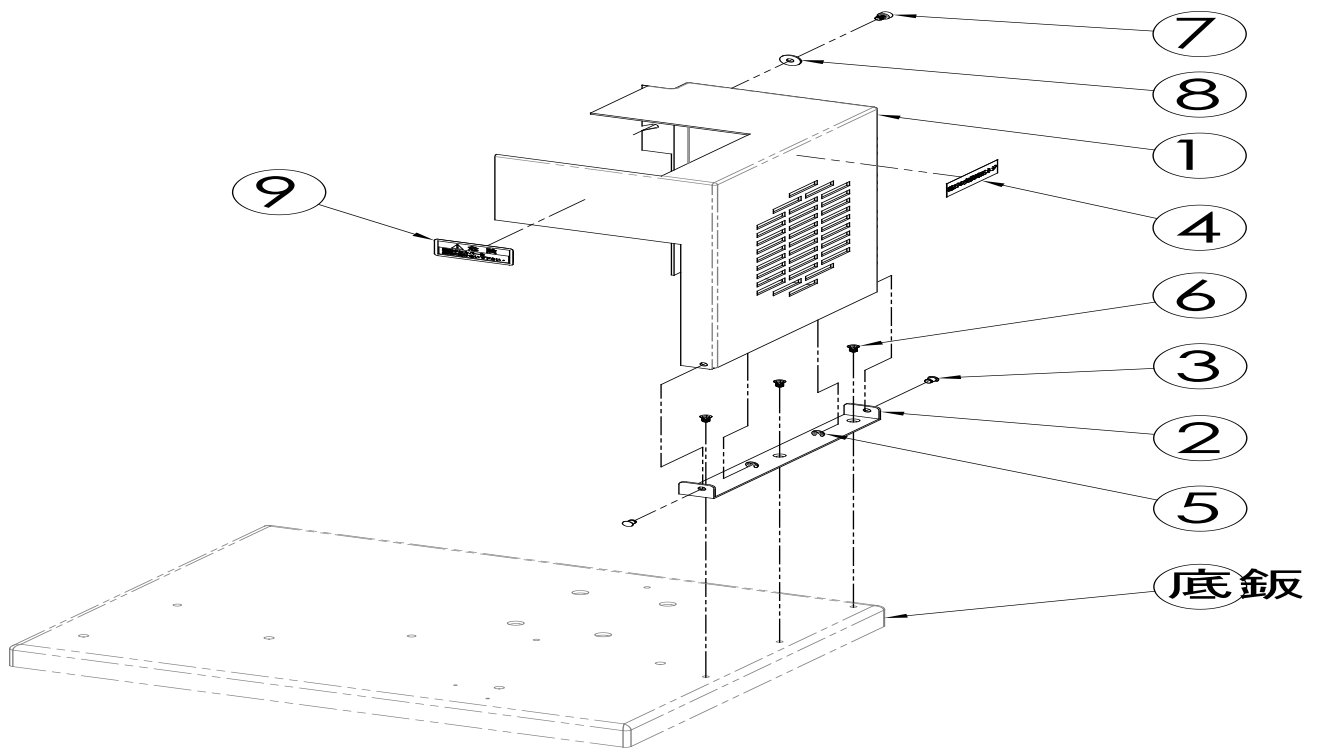

No	名称	数量	備考
1	DG52X 砥石カバー	1	
2	砥石カバー留め具	1	
3	固定ピン	2	
4	シール	1	
5	E03 E リング	2	
6	M04L06 +ネジ	3	
7	M04L06 六角ネジ	1	
8	M4 ワッシャー 12.0x1.0-	1	
9	警告シール	1	

DG-52X 部品展開図P3

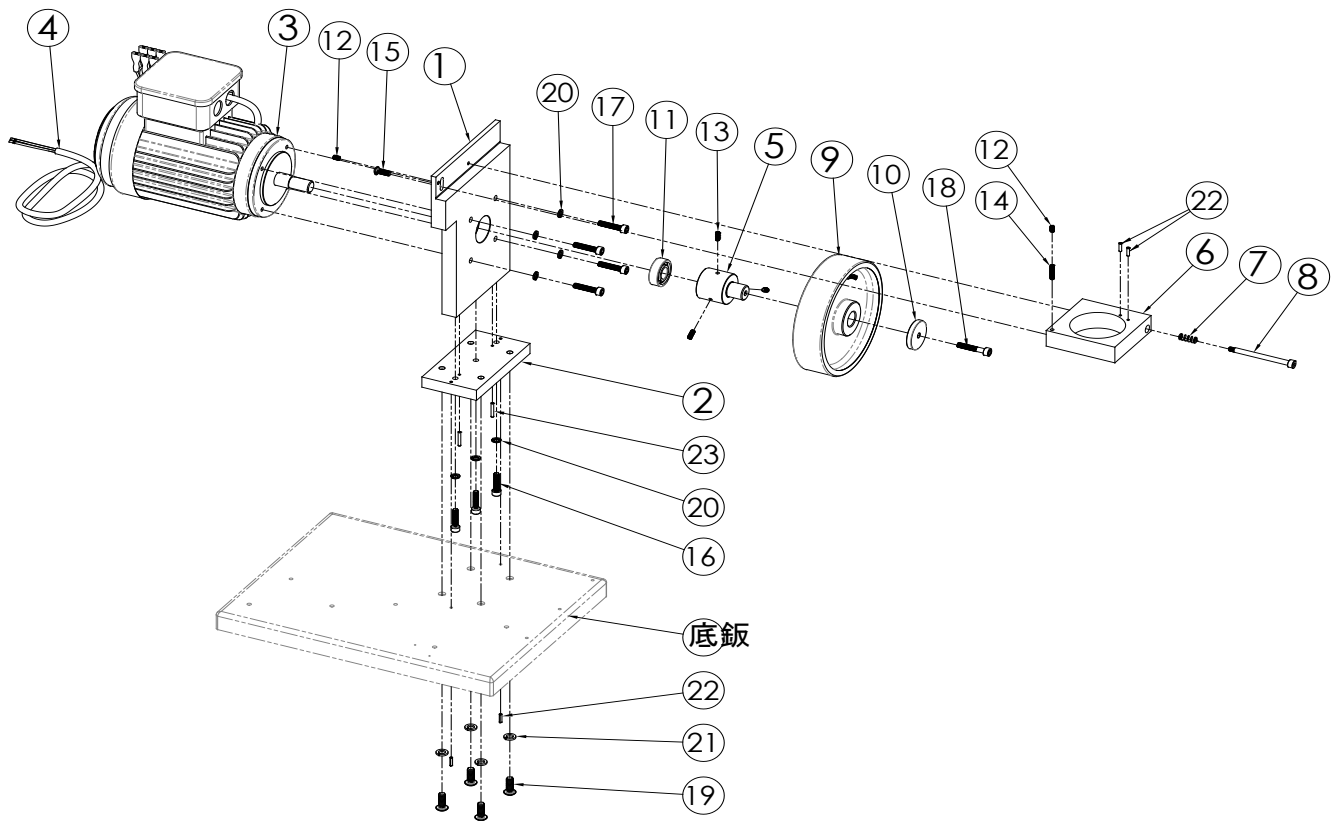

No	名称	数量	備考
1	モーター取付板	1	
2	モーター取付板固定ブロック	1	
3	ACモーター(220V)	1	
4	電源ケーブルセット	1	
5	フランジ	1	
6	シンニング台	1	
7	スプリング	1	
8	シンニング台固定半ネジ六角ボルト	1	
9	砥石	1	PX-CBN
10	ワッシャー	1	
11	ベアリング	1	
12	M05L08 六角ボルト	2	
13	M05L12 ホーローセット	3	
14	M05L20 ホーローセット	1	
15	M06L16 六角ボルト	1	
16	M06L25 六角ボルト	3	
17	M06L30 六角ボルト	4	
18	M06L35 六角ボルト	1	
19	M08L20 六角ボルト	4	
20	M6 ワッシャー 10.3x1.5-	7	
21	M8 ワッシャー 13.6x1.9-	4	
22	ピン D03L12	4	
23	ピン D03L20	2	

DG-52X 部品展開図P4

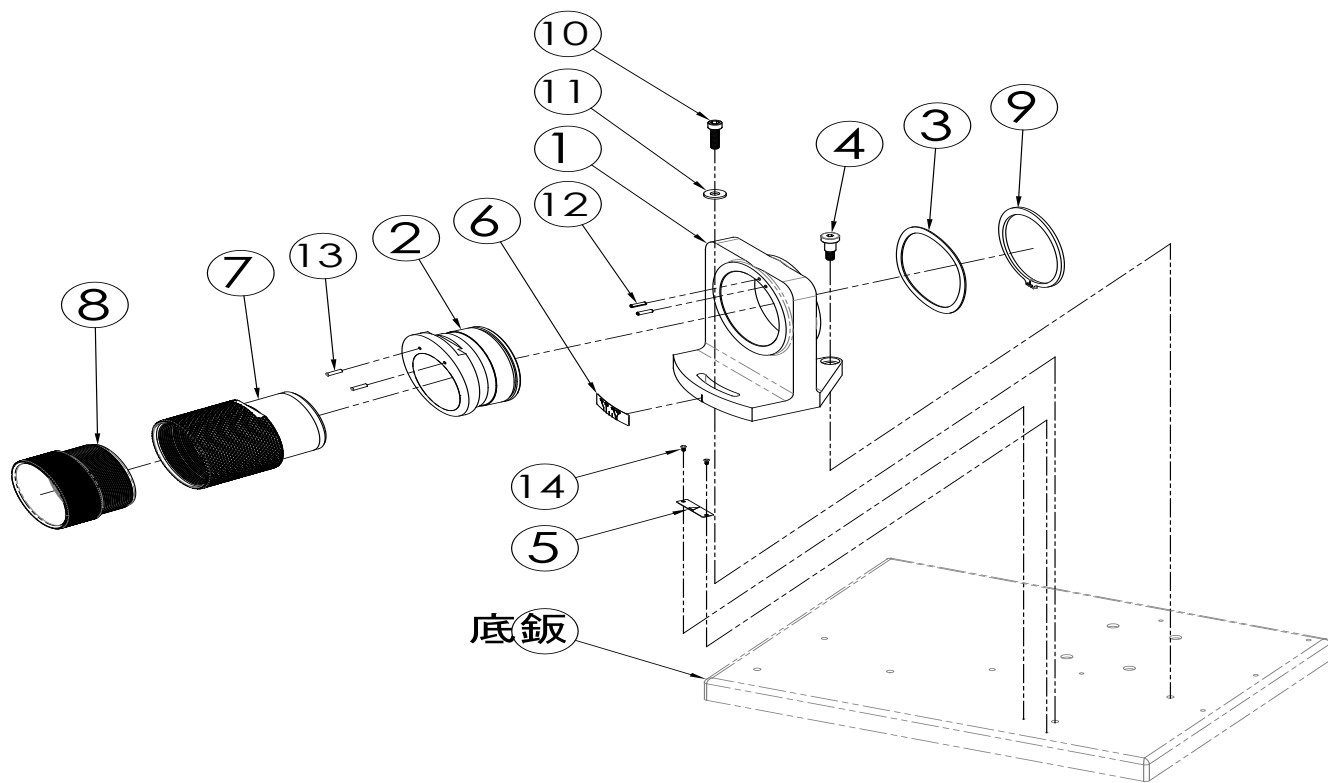

No	名称	数量	備考
1	DG-52X研磨台	1	
2	研磨台ローター	1	
3	ワッシャー	1	
4	研磨台固定半ネジ六角ボルト	1	
5	位置決めシール	1	
6	コレットホルダー	1	6,7セット商品 PX-CH
7	コレットホルダー締付ナット	1	
8	角度シール	1	
9	Cリング	1	
10	M06L25 六角ネジ	1	
11	M6 ワッシャー 16.0x2.0-	1	
12	ピン D03L12	2	
13	ピン D03L12	2	
14	釘	2	

DG-52X 部品展開図P5

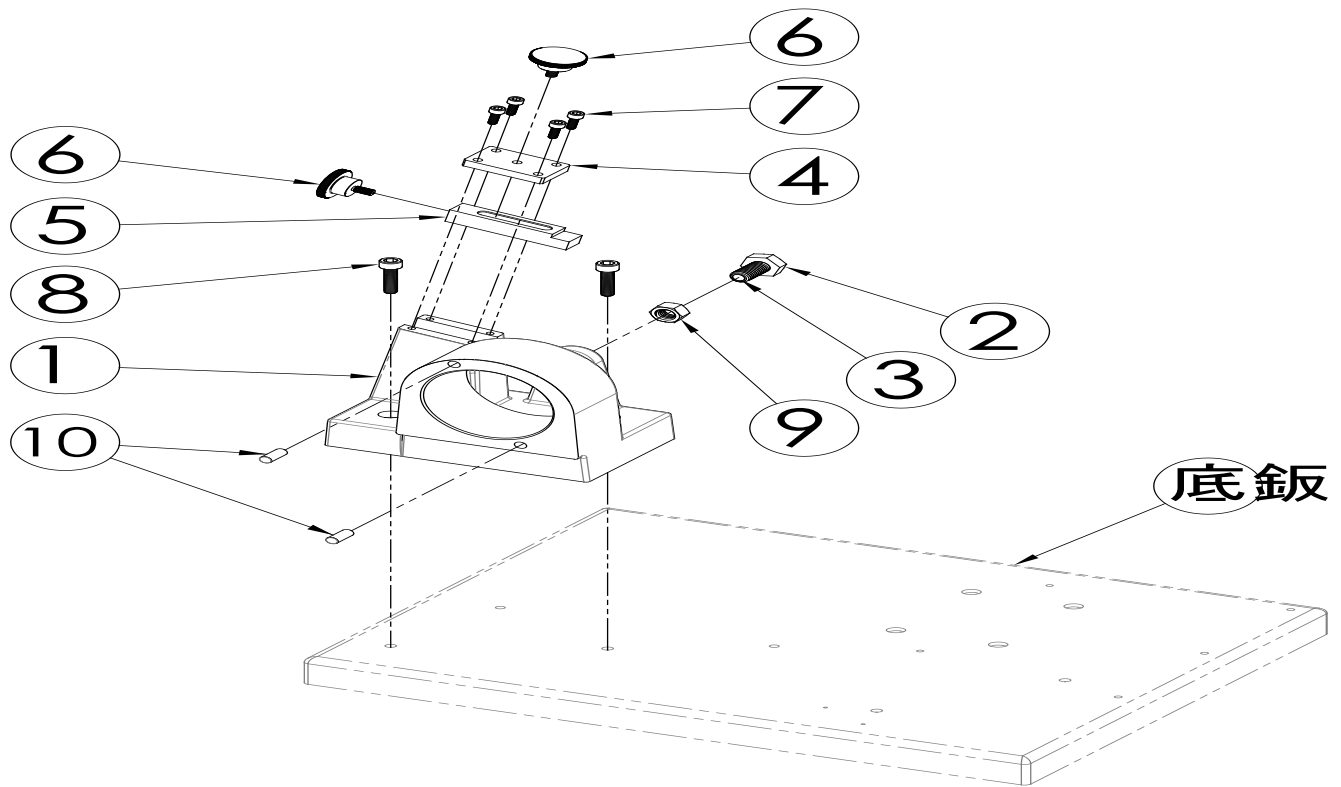

No	名称	数量	備考
1	位置決め調整台ベース	1	
2	位置決め調整台ネジ	1	
3	超硬チップ	1	
4	位置決め調整台蓋	1	
5	位置決め調整台	1	5,6セット商品 位置決めストッパー PX-AJ-STOPPER
6	位置決め調整台固定ネジ	2	
7	M04L12 六角ネジ	4	
8	M06L25 六角ネジ	2	
9	M10D14 六角ナット	1	
10	ピン D06L15	2	